

Skizze Sketch

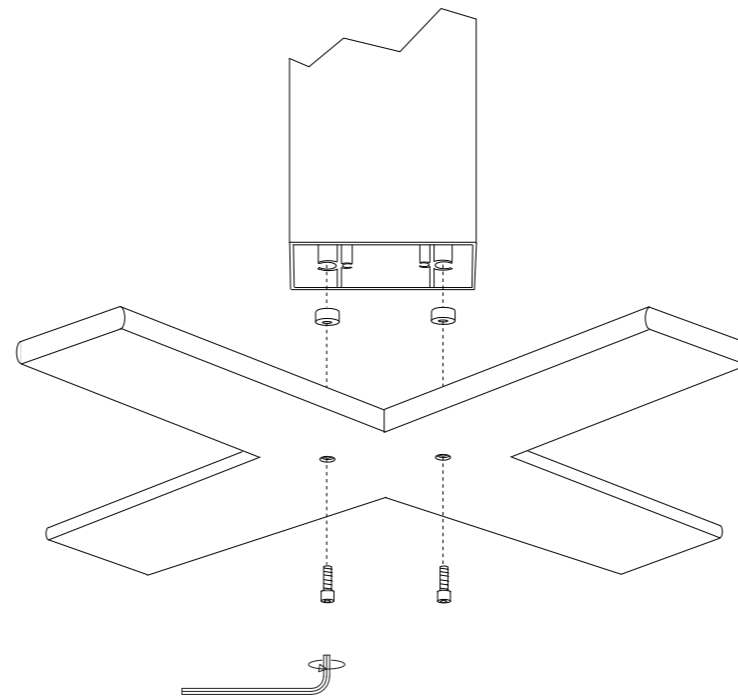

Montageanleitung IX

Montage:

Beide Inbusschrauben durch den Leuchtenfuß stecken, dann die Distanzhülsen aufsetzen wie auf der Skizze dargestellt. Mit dem beigefügten Inbusschlüssel die Schrauben in dem Leuchtenkörper eindrehen.

Leuchtmittel und Schutzglas einsetzen.

Pflegehinweis für Eloxierte Flächen:

Leichte Verschmutzungen lassen sich mit einem weichen Tuch und Spiritus, speziellen Reinigungsmitteln oder Glasreiniger entfernen.

Leichte Flecken kann man mit 1-2 Tropfen Waffenöl und einem weichen Tuch bearbeiten.

Assembling Instruction IX

Assembling instruction.

Both Allen-Type-Screws have to be pushed through the lamp-stand, then put on the space-bushings as shown on the sketch. Fix (drill in) the screws into the lamp-corpus with the enclosed Allen-type-Wrench. Insert the luminant (bulb) and the protection-glass.

Maintenance advise for anodized finishes:

Slight dirt can be wiped off with a soft piece of cloth and some alcohol (spiritus) or special detergents like glass detergents. Little spots can be wiped off with a piece of cloth and 1-2 drops of weapon oil.

ALLGEMEINE HINWEISE

Stehleuchte 230 V / 120 V
Leuchtmittel: 300 W / R 7' s

Montagezubehör:
1 Inbusschlüssel

Achtung:

Der Leuchtmittelwechsel muß im kalten und spannungsfreien Zustand (Netzstecker ziehen) erfolgen.

GENERAL NOTES

Floor lamp 230 V / 120 V
Luminants: 300 W / R 7' s

Assembling accessories:
1 Allen-type-wrench

Attention:

In order to change the luminant make sure that the lamp is cold and the voltage is switched off (pull off the plug).

ANTA.



ANTA Leuchten GmbH
www.anta.de
D- 22869 Schenefeld
Stand: September 2002

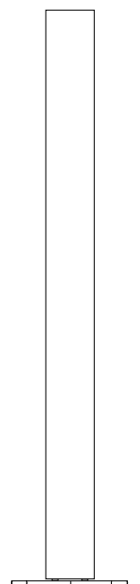

IX
Stehleuchte
Floor lamp